

PIEC WSADOWY RUROWY

SZTUKA WYPIEKU

MODEL :

● LFKR



CHARAKTERYSTYKA UŻYTKOWA

- Powierzchnia wypiekowa: od 6,15 do 22,35 m²
- Ilość pięter : 3 / 4 / 5
- Ilość drzwi : 2 / 3 / 4
- Szerokość drzwi : 620 / 760 mm
- Głębokość komory wypiekowej: 1650 / 2050 / 2450 mm
- Zasilanie : gaz / olej / pellet

OPIS BUDOWY

- Front, okap wyciągu, stół i obudowa wykonane z inoxid
- Panel sterowania elektromechaniczny (w opcji programowany 99 programów)
- Zaparowanie niezależne dla każdego piętra
- System grzewczy : rury grzewcze Mannesmana ø 27 mm, grubość 4 mm (testowane ciśnieniem 300 mb), komora spalania podwójna, wykonana z inoxid ogniotrwałego AISI 309
- Izolacja wykonana z paneli z wełny mineralnej

OPCJE :

- Panel sterowania programowany (99 programów)
- Urządzenie załadowczo-wyładowcze



CHARAKTERYSTYKA TECHNICZNA :

● LFKR (szerokość drzwi 62 cm)

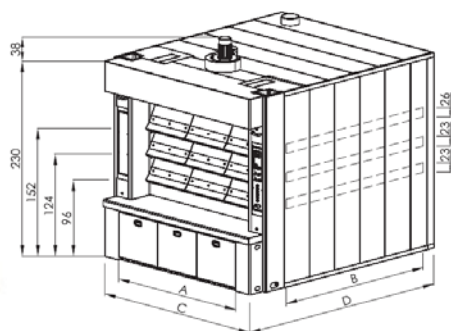

LFKR 3

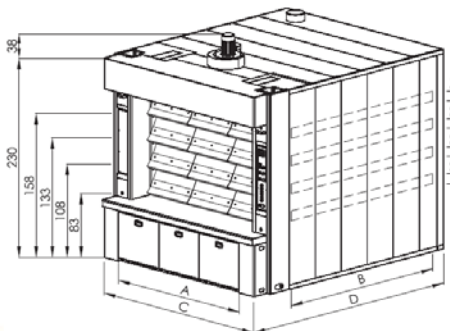

LFKR 4

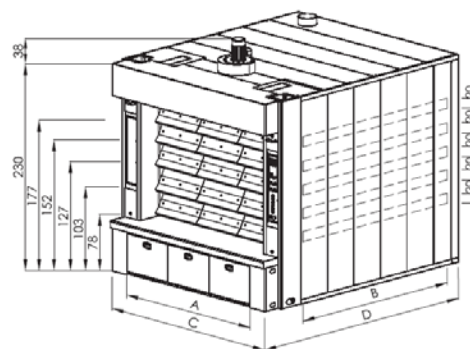

LFKR 5

MODEL	Powierzchnia wypiekowa (m ²)	Ilość drzwi/piętro / Szerokość drzwi (cm)	Wymiary komory wypiekowej		Wymiary zewnętrzne		Moc cieplna (kW)	Moc elektryczna (kW)	Waga (kg)
			A (cm)	B (cm)	C (cm)	D (cm)			
PIECE 3. POZIOMOWE – SZEROKOSC DRZWI 62 cm									
LFKR-320	6.15	2 / 62	124	165	180	296	49	1,5	3000
LFKR-321	7.65	2 / 62		205		336			3500
LFKR-322	9.15	2 / 62		245		376			4200
LFKR-330	9.25	3 / 62	186	165	242	296	58	1,5	4000
LFKR-331	11.45	3 / 62		205		336			5000
LFKR-332	13.70	3 / 62		245		376			6100
LFKR-340	12.30	4 / 62	248	165	304	296	87	1,5	5000
LFKR-341	15.30	4 / 62		205		336			6500
LFKR-342	18.25	4 / 62		245		376			8000
PIECE 4. POZIOMOWE – SZEROKOSC DRZWI 62 cm									
LFKR-420	8.20	2 / 62	124	165	180	296	58	1,5	4100
LFKR-421	10.20	2 / 62		205		336			4700
LFKR-422	12.20	2 / 62		245		376			5400
LFKR-430	12.30	3 / 62	186	165	242	296	87	1,5	5500
LFKR-431	15.30	3 / 62		205		336			6600
LFKR-432	18.25	3 / 62		245		376			7600
LFKR-440	16.40	4 / 62	248	165	304	296	93	1,5	7000
LFKR-441	20.35	4 / 62		205		336			7400
LFKR-442	24.35	4 / 62		245		376			7800
PIECE 5. POZIOMOWE – SZEROKOSC DRZWI 62 cm									
LFKR-520	10.25	2 / 62	124	165	180	296	64	2,0	4800
LFKR-521	12.75	2 / 62		205		336			5700
LFKR-522	15.20	2 / 62		245		376			6700
LFKR-530	15.35	3 / 62	186	165	242	296	93	2,0	6800
LFKR-531	19.10	3 / 62		205		336			7900
LFKR-532	22.80	3 / 62		245		376			8900

● LFKR (szerokość drzwi 76 cm)

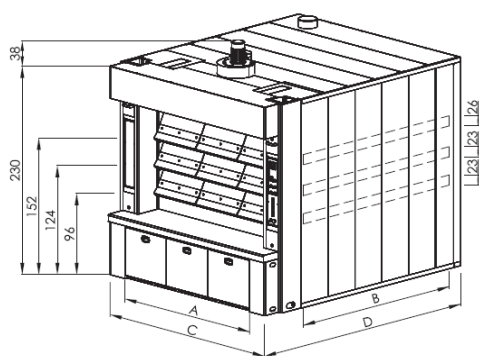

LFKR 3

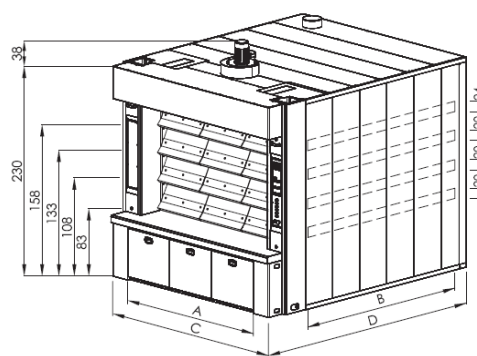

LFKR 4

MODEL	Powierzchnia wypiekowa (m ²)	Ilość drzwi/piętro / Szerokość drzwi (cm)	Wymiary komory wypiekowej		Wymiary zewnętrzne		Moc cieplna (kW)	Moc elektryczna (kW)	Waga (kg)
			A (cm)	B (cm)	C (cm)	D (cm)			
PIECE 3. POZIOMOWE – SZEROKOSC DRZWI 76 cm									
LFKR-320/760	7.55	2 / 76	152	165	208	296	58	1,5	3700
LFKR-321/760	9.35	2 / 76		205		336	64		4200
LFKR-322/760	11.20	2 / 76		245		376	70		4900
LFKR-330/760	11.30	3 / 76	228	165	284	296	81	1,5	4700
LFKR-331/760	14.05	3 / 76		205		336	87		5700
LFKR-332/760	16.80	3 / 76		245		376	93		6300
PIECE 4. POZIOMOWE – SZEROKOSC DRZWI 76 cm									
LFKR-420/760	10.05	2 / 76	152	165	208	296	75	1,5	4800
LFKR-421/760	12.50	2 / 76		205		336	81		5300
LFKR-422/760	14.90	2 / 76		245		376	87		6200
LFKR-430/760	15.05	3 / 76	228	165	284	296	87	1,5	6100
LFKR-431/760	18.70	3 / 76		205		336	99		7100
LFKR-432/760	22.35	3 / 76		245		376	110		8100